



reddot award
winner



GERMAN
DESIGN
AWARD
WINNER

modul
WERK

 innovative Türsysteme
by vitaDOOR

Eine NEUE Generation INNENTÜREN

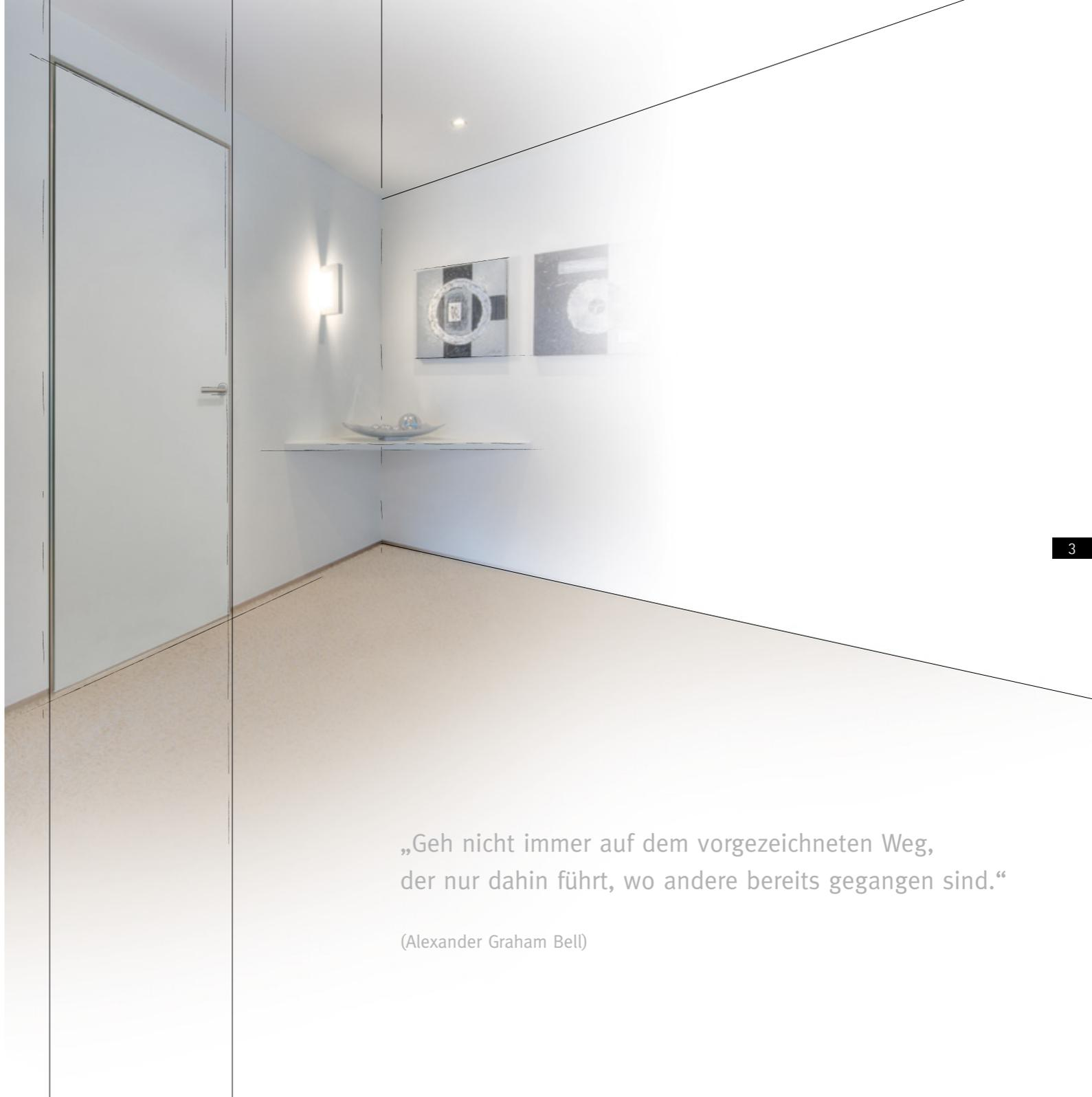

„Geh nicht immer auf dem vorgezeichneten Weg,
der nur dahin führt, wo andere bereits gegangen sind.“

(Alexander Graham Bell)

Wir leben in einer Welt voller Innovationen,
aber es sind Menschen mit Persönlichkeit,
die eine Innovation zu dem Besonderen machen.



04

05



Eine neue Generation Innentüren! Wozu?

Geprägt durch aktuelle Designtrends wird der Wunsch einer natürlichen Integration von Innentürelementen in unser Wohnambiente immer stärker. Auf der Suche nach etwas „Neuem“ um diesen Trend zu begleiten, standen am Anfang nur Ideen und Lösungsansätze.

Frei von Regeln und Standards haben wir bei der Entwicklung des neuen Innentüren-Programms im Team nach Antworten gesucht. Das Ergebnis waren völlig neuartige Entwürfe, deren technische Machbarkeit zunächst unmöglich schien. Die Verbindung aus Vorhandenem (dem Modul) und dem Können (das Handwerk) haben dies ermöglicht.

modulWERK ist unser Know-how und die Erfahrung aus fast 40 Jahren Handwerk und Fertigung. Mit ihr ist es uns Schritt für Schritt gelungen, grundsätzlich neue Tür- und Zargensysteme zu entwickeln.

Wir freuen uns sehr, Ihnen als vitaDOOR Team die neue modulWERK-Serie ausführlich vorstellen zu dürfen. Entdecken Sie eine neue Generation Innentüren, die auf den ersten Blick begeistert und mit zahlreichen Details nachhaltig beeindruckt.

modulWERK innovative Türsysteme by vitaDOOR wünscht Ihnen viel Spaß beim Betreten neuer Wege.

Die Kombination einer hochmodernen Fertigung, und die Menschen die Ihre Arbeit verstehen, lassen unsere Produkte zu etwas Besonderem werden.

06

07

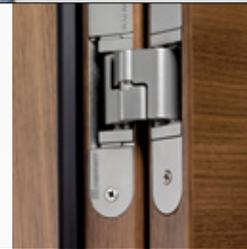
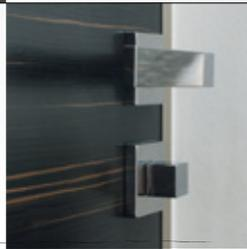

modul WERK 1.0



10 – 17

modulWERK 1.0 das absolute Highlight. So elegant das Türblatt, so filigran und so „hauchdunn“ gefertigt die Zarge, wirken sie gemeinsam unerreicht dezent.

modul WERK 1.1



NEU

18 – 23

modulWERK 1.1 verbindet die Eleganz der Serie 1.0 mit einem smarten und zeitsparendem Einbau. Dafür bedient sich die Kollektion eines optischen Tricks.

modul WERK 2.0



24 – 31

Die modulWERK 2.0 steht für eine perfekte Harmonie zwischen Tür und Zarge – wobei der Fokus der Gestaltung fast ausschließlich auf der Zarge liegt.

modul WERK 3.0



32 – 39

modulWERK 3.0 eine perfekte Kombination befestigt mit einem verdeckt eingebauten Band. Für alle Designfreunde, die den großen Wert von Details zu schätzen wissen.

modul WERK 3.1

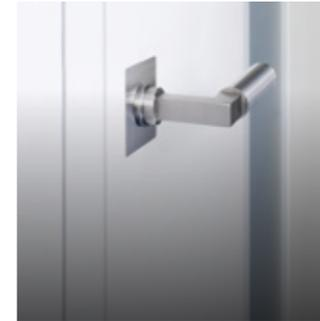

40 – 45

modulWERK 3.1 Tür, Zarge und Wand bilden ebenengleich eine gemeinsame Fläche. Das eigentlich Unmögliche möglich gemacht – das „wandbündige“ Innentürsystem sowohl für den Neubauer als auch für Renovierer.

modul WERK 4.0



46 – 51

Bei modulWERK 4.0 ist uns die hochwertige Verarbeitung besonders wichtig. Deshalb lackieren wir aufwändig sowohl die Zarge als auch das Türblatt.

modul WERK 4.1

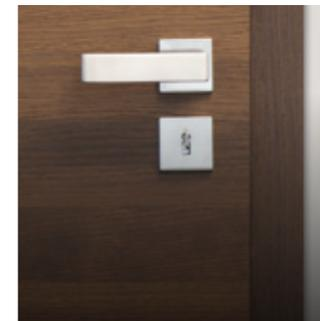

52 – 57

Bei modulWERK 4.1 sorgen natürliche Werkstoffe für ein gutes Raumklima. Entscheiden Sie welche der fünf natürlichen Oberflächen bei Ihnen Zuhause einziehen darf.

modul WERK 5.0



58 – 61

Die Schiebetür modulWERK 5.0 trennt Ihre Räume nach Bedarf, egal ob vor der Wand, in der Wand oder gar deckenbündig – diese Schiebetürlösung kennt keine Grenzen. Die gesamte Technik verbirgt sich – unsichtbar – im Türblatt.

Oberflächen 62

Glas 66

Beschlag 67

Türdrücker 68

Technik 70



Dezent und mächtig zugleich.

Was passiert, wenn die Möglichkeiten des Werkstoffes Aluminium mit einer ausgefeilten Technik und einem 60 mm starkem Türblatt kombiniert werden?

Es entsteht eine außergewöhnliche Designtür!
Mit einer nur 6 mm schmalen Zarge und dem Einsatz von verdeckten Bändern ist die modulWERK 1.0 das absolute Highlight unserer Designtüren-Serie. So elegant das Türblatt, so filigran und so „hauchdünn“ gefertigt die Zarge, wirken sie gemeinsam unerreicht dezent. Dennoch gestalten wir eine optimale Kombination aus Wertigkeit und Reduktion auf das Wesentliche. Eine Tür – für alle Möglichkeiten.



12

moduWERK 1.0 | Zarge RAL 9016 | Türblatt RAL 9016 verkehrsweiß



13

moduWERK 1.0 | Zarge Edelstahl Look | Türblatt RAL 9016 verkehrsweiß

- 1 wandbündige Aluminiumzarge**
Die wandbündige Aluminiumzarge hat nur 6 mm Ansichtsbreite.
- 2 Unterzarge für perfekten Einbau**
Jede Zarge wird mit einer Unterzarge geliefert. Somit kann eine einfache und sichere Montage gewährleistet werden. Die Unterzarge dient anderen Gewerken als Vorgabe für einen perfekten und rissfreien Wandanschluss.
- 3 Türblatt – 60 mm stark**
Die 60 mm Türblattstärke macht Eindruck; vermittelt ein Höchstmaß an Stabilität und Wertigkeit.
- 4 verdeckt liegende Bänder**
Ausgefällte Technik – aber nicht sichtbar. Dafür stehen die verdeckt liegenden Bandsysteme aus dem Hause Simonswerk. In diesem Fall wird das Tectus TE 541 3D in Edelstahloptik eingesetzt.
- 5 leise Schließen**
Beim Schloss gibt es keine Kompromisse. Jede Tür ist mit einem Klasse 3 Magnetschloss inkl. Drückerhöhenverstellung ausgestattet.
- 6 reverse öffnend**
Die Tür kann auf der gewünschten wandbündigen Seite sowohl nach innen als auch nach außen geöffnet werden.



modulWERK 1.0 | Zarge DB 703 Eisenglimmer | Türblatt RAL 9016 verkehrsweiß

- 7 Oberflächen**
Neben lackierten Oberflächen stehen hier Echtholzurniere in geplankter Optik, Alpi Furniere und außergewöhnliche Prägefurniere zur Auswahl.
- 8 Wandöffnung**
modulWERK 1.0 benötigt keine Vergrößerung der Wandöffnung. Somit entfallen aufwendige Stemmarbeiten im Neubau und bei der Renovierung.

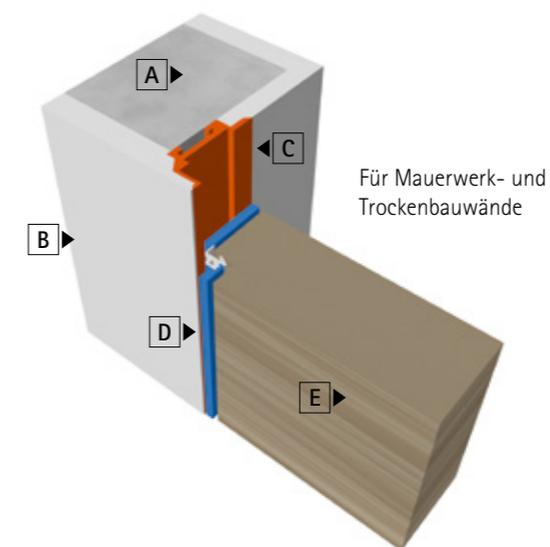

- | | |
|-------------------------------|------------------------------|
| A Mauerwerk | D Aluminium-Deckzarge |
| B Putzoberfläche | E Türblatt |
| C Aluminium-Unterzarge | |



Ansicht Laibungsseite modulWERK 1.0
Zarge Edelstahl Look | Türblatt RAL 9016 verkehrsweiß



moduWERK 1.0 | Zarge RAL 9016 verkehrsweiß | Türblatt Risseiche geplankt quer



moduWERK 1.0 | Zarge RAL 9016 verkehrsweiß | Türblatt Eiche Maron astig geplankt quer



moduWERK 1.0 | Zarge RAL 9016 verkehrsweiß | Türblatt Räuchereiche geplankt quer



moduWERK 1.0 | Zarge Edelstahl Look | Türblatt RAL 9016 verkehrsweiß

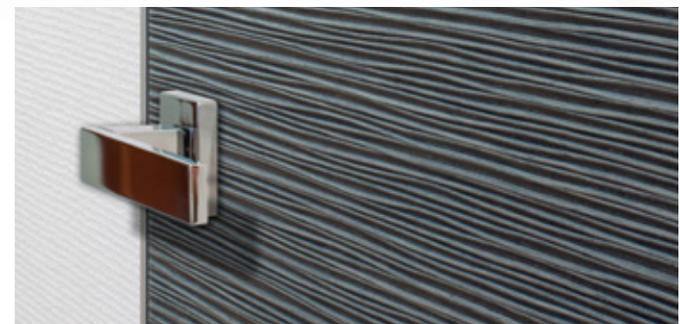

moduWERK 1.0 | Zarge Edelstahl Look | Türblatt Prägefurnier Sisal Eiche grau quer



Schwebend – leicht.

Wenn Purismus auf smarte Technik stößt, ist das Ergebnis moderne Ästhetik mit Köpfchen.

Diese Designtür überzeugt auf allen Ebenen. Denn modulWERK 1.1 verbindet die Eleganz der Serie 1.0 mit einem smarten und zeitsparendem Einbau. Dafür bedient sich die Kollektion eines optischen Tricks: Die Zarge liegt dezent zurück, das Türblatt wirkt wie schwebend in der Öffnung. So bildet die Tür eine überzeugende Einheit mit der Wand und kann dennoch in nur einem Schritt komplett montiert werden – die perfekte Lösung für all jene, die preisbewusst sind und dennoch auf pure Ästhetik und Wertigkeit nicht verzichten möchten.



Zarge Edelstahl Look | Türblatt RAL 9016 verkehrsweiß

- 1 filigrane Aluminiumzarge**
Die zurückliegende Aluminiumzarge kann in jedem Farbton gestaltet werden.
- 2 Leibung auf Wandstärke**
Die Aluminiumzarge lässt sich in jedem Mauerwerk mit verputzter Leibung, im Trockenbau oder auch bei Sichtbetonmauerwerk montieren.
- 3 Türblatt – 60 mm stark**
Die 60 mm Türblattstärke macht Eindruck; vermittelt ein Höchstmaß an Stabilität und Wertigkeit.
- 4 verdeckt liegende Bänder**
Ausgefällte Technik – aber nicht sichtbar. Dafür stehen die verdeckt liegenden Bandsysteme aus dem Hause Simonswerk. In diesem Fall wird das Tectus VD 1401 3D in Edelstahloptik eingesetzt.
- 5 leise Schließen**
Beim Schloss gibt es keine Kompromisse. Jede Tür ist mit einem Klasse 3 Magnetschloss inkl. Drückerhöhenverstellung ausgestattet.
- 6 reverse öffnend**
Die Tür kann auf der gewünschten wandbündigen Seite sowohl nach innen als auch nach außen geöffnet werden.



- 7 Oberflächen**
Neben lackierten Oberflächen stehen hier Echtholzurniere in geplankter Optik, Alpi Furniere und außergewöhnliche Prägefurniere zur Auswahl.
- 8 Wandöffnung**
modulWERK 1.1 benötigt keine Vergrößerung der Wandöffnung. Somit entfallen aufwendige Stemmarbeiten im Neubau und bei der Renovierung.

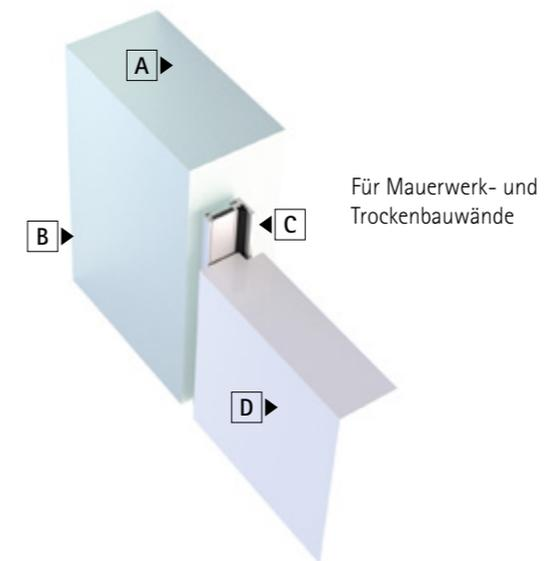

- | | |
|-------------------------|-------------------------------|
| A Mauerwerk | C Aluminium-Blockzarge |
| B Putzoberfläche | D Türblatt |





Verliebt in gutes Design.

Gutes Design ist bei der Inneneinrichtung für viele unverzichtbar.
Nicht aufdringlich, aber klar erkennbar!

Die modulWERK 2.0 steht für eine perfekte Harmonie zwischen Tür und Zarge – wobei der Fokus der Gestaltung fast ausschließlich auf der Zarge liegt. Mit einer reduzierten Ansichtsbreite von nur 18 mm und dem edel verarbeiteten Werkstoff Aluminium setzt sich diese wandbündige Tür deutlich von den bekannten Modellen aus dem Handel ab. Für alle, die Wert auf ein Maximum an Designanspruch zu einem attraktiven Preis-Leistungsverhältnis legen.



- 1 wandbündige Aluminiumzarge**
Die wandbündige Aluminiumzarge hat nur 18 mm Ansichtsbreite.
- 2 Unterzarge für perfekten Einbau**
Jede Zarge wird mit einer Unterzarge geliefert. Somit kann eine einfache und sichere Montage gewährleistet werden. Die Unterzarge dient anderen Gewerken als Vorgabe für einen perfekten und rissfreien Wandanschluss.
- 3 Türblatt**
Das 40 mm starke Türblatt erhält immer eine Röhrenspanplatteneinlage.
- 4 verdeckt liegende Bänder**
Ausgefeilte Technik – aber nicht sichtbar. Dafür stehen die verdeckt liegenden Bandsysteme aus dem Hause Simonswerk. In diesem Fall wird das Tectus TE 240 3D in Edelstahloptik eingesetzt.
- 5 leise Schließen**
Beim Schloss gibt es keine Kompromisse. Jede Tür ist mit einem Klasse 3 Magnetschloss inkl. Drückerhöhenverstellung ausgestattet.
- 6 reverse öffnend**
Die Tür kann auf der gewünschten wandbündigen Seite sowohl nach innen als auch nach außen geöffnet werden.



modulWERK 2.0 | Zarge Edelstahl Look | Türblatt Alpi Furnier Ebenholz Maro quer

- 7 Oberflächen**
Neben lackierten Oberflächen stehen hier Echtholz Furniere in geplankter Optik, Alpi Furniere und außergewöhnliche Prägefurniere zur Auswahl.
- 8 Wandöffnung**
modulWERK 2.0 benötigt keine Vergrößerung der Wandöffnung, jedoch ist das Türblatt (und lichter Durchgang) um nur 35 mm reduziert. Somit ist der Einsatz im Neubau wie auch in der Renovierung möglich.

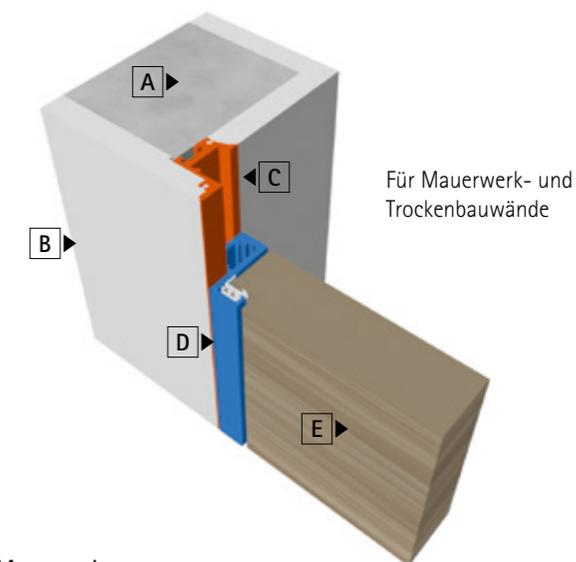

- | | |
|-------------------------------|------------------------------|
| A Mauerwerk | D Aluminium-Deckzarge |
| B Putzoberfläche | E 40 mm Türblatt |
| C Aluminium-Unterzarge | |



modulWERK 2.0 | Zarge Edelstahl Look | Türblatt Alpi Furnier Ebenholz Maro quer



modulWERK 2.0 | Zarge Edelstahl Look | Türblatt Räuchereiche geplankt quer



modulWERK 2.0 | Zarge Edelstahl Look | Türblatt Eiche astig geplankt quer weiß geölt



modulWERK 2.0 | Zarge Edelstahl Look | Türblatt RAL 9016 verkehrsweiß



modulWERK 2.0 | Zarge Edelstahl Look | Türblatt Alpi Furnier Antra quer



Für echte Designfreunde.

Warum das Rad neu erfinden, wenn man es noch ein Stück aufwerten kann?
Mit der modulWERK 3.0 ist uns dies eindrucksvoll gelungen.

Auf dem Weg zum echten Designklassiker für Freunde der schlichten und reduzierten Bauweise begleiten uns „stumpfe“ Türen bereits seit einigen Jahren. Wir wollen diesen unvergleichlichen Charakter - wobei Türblatt und Zarge eine Ebene bilden - beibehalten und das Augenmerk noch deutlicher auf die Verbindung von Tür und Zarge legen.

Dafür haben wir die Bekleidungsbreite mit 50 mm auf ein Minimum reduziert. Das Ergebnis ist eine perfekte Kombination befestigt mit einem verdeckt eingebauten Band. Für alle Designfreunde, die den großen Wert von Details zu schätzen wissen.



34

modulWERK 3.0 | Zarge und Türblatt RAL 7016 anthrazitgrau lackiert



35

modulWERK 3.0 | Zarge und Türblatt RAL 7016 anthrazitgrau lackiert | Verglasung flächenbündig FG 10

- 1 Holzumfassungszarge**
Holzumfassungszarge für stumpfeinschlagendes Türblatt mit nur 50 mm Bekleidungsbreite.
- 2 Türblatt**
Das stumpfe Türblatt ist 40 mm stark und erhält immer eine Röhrenspanplatteneinlage.
- 3 verdeckt liegende Bänder**
Ausgefeilte Technik – aber nicht sichtbar. Dafür stehen die verdeckt liegenden Bandsysteme aus dem Hause Simonswerk. In diesem Fall wird das Tectus TE 340 3D in aluminiumfarbig F1 eingesetzt.
- 4 leise Schließen**
Beim Schloss gibt es keine Kompromisse. Jede Tür ist mit einem Klasse 3 Magnetschloss inkl. Drückerhöhenverstellung ausgestattet.
- 5 Oberflächen**
Neben Echtholzfuerniere in geplankter Optik und lackierten Oberflächen stehen beim Türblatt auch Alpi Furniere und außergewöhnliche Prägefurniere zur Auswahl.



modulWERK 3.0 | Zarge RAL 9016 verkehrsweiß | Türblatt Alpi Eiche grau quer

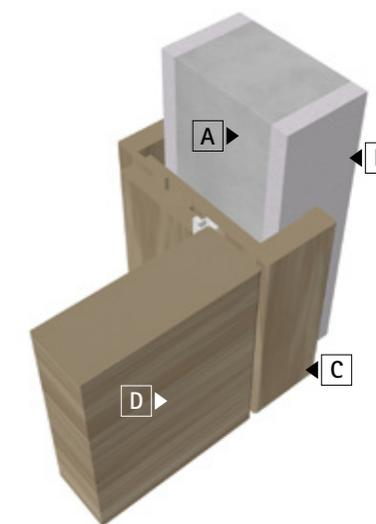

- | | |
|-------------------------|--------------------------|
| A Mauerwerk | C Umfassungszarge |
| B Putzoberfläche | D Türblatt |



modulWERK 3.0 | Zarge und Türblatt RAL 9016 verkehrsweiß lackiert

modulWERK 3.0 | Zarge und Türblatt RAL 7016 anthrazitgrau lackiert

modulWERK 3.0 | Zarge und Türblatt RAL 9016 verkehrsweiß lackiert | Verglasung flächenbündig FG 10



NEU
Jetzt auch als reverse öffnende Variante möglich.

Zarge und Türblatt RAL 9016 verkehrsweiß



Türblatt reverse öffnend



Immer an der Wand lang.

Das eigentlich Unmögliche möglich machen? Diese Herausforderung haben wir angenommen und mit modulWERK 3.1 auf den Punkt genau umgesetzt.

Die vollständige Integration einer Tür in die Wand wird immer beliebter – konnte aber bislang nur in Form von aufwändigen Vergrößerungen der Rohbauöffnungen realisiert werden. Das ist nun Geschichte. Tür, Zarge und Wand bilden ebenengleich eine gemeinsame Fläche. Durch den Einsatz einer speziell konstruierten Metall-Unterzarge sind „wandbündige“ Innentüren in Normbreiten sowohl für den Neubauer als auch für Renovierer mit unserer Lösung zum Greifen nah! Die Details aus modulWERK 3.0 sind selbstverständlich inklusive.

- 1 wandbündige Holzumfassungszarge**
Die 50 mm Breite Holzumfassungszarge ist bündig in die Wand eingelassen.
- 2 Unterzarge**
Eine speziell entwickelte Metall - Unterkonstruktion (grundiert) sorgt dafür, dass ein Norm- Türelement wandbündig eingesetzt werden kann, ohne die Wandöffnung dabei zu vergrößern.
- 3 Türblatt**
Das stumpfe Türblatt ist 40 mm stark und erhält immer eine Röhrenspanplatteneinlage.
- 4 verdeckt liegende Bänder**
Ausgefeilte Technik – aber nicht sichtbar. Dafür stehen die verdeckt liegenden Bandsysteme aus dem Hause Simonswerk. In diesem Fall wird das Tectus TE 340 3D in aluminiumfarbig F1 eingesetzt.
- 5 leise Schließen**
Beim Schloss gibt es keine Kompromisse. Jede Tür ist mit einem Klasse 3 Magnetschloss inkl. Drückerhöhenverstellung ausgestattet.
- 6 Wandöffnung**
modulWERK 3.1 benötigt keine Vergrößerung der Wandöffnung. Somit entfallen aufwendige Stemmarbeiten im Neubau und bei der Renovierung.

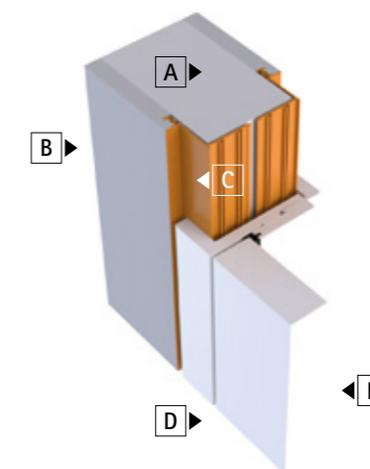

Nur für Mauerwerk

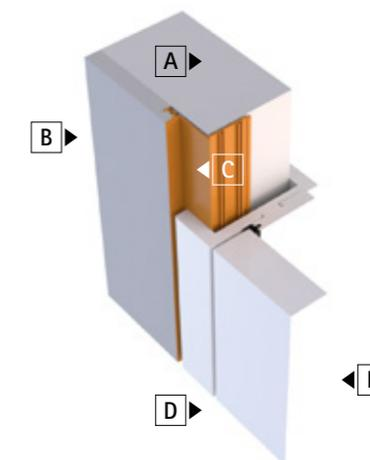

- | | |
|-------------------------------|--------------------------|
| A Mauerwerk | D Umfassungszarge |
| B Putzoberfläche | E Türblatt |
| C Aluminium-Unterzarge | |



modulWERK 3.1 | einseitig wandbündig | Türblatt und Zarge RAL 9016 verkehrsweiß



modulWERK 3.1 | beidseitig wandbündig | Türblatt und Zarge RAL 9016 verkehrsweiß



Wissen, was Weiß ist.

Der Unterschied zwischen einer weißen und einer „echt“ weißen Tür liegt mehr als nur im Detail. Denn während man bei Holzoptiken zwischen echtem Furnier und Holznachbildungen unterscheiden kann, gibt es bei der Weißlackierung unzählige Varianten, die erst im Detail sichtbar werden.

Bei modulWERK 4.0 ist uns die hochwertige Verarbeitung besonders wichtig. Deshalb lackieren wir aufwändig sowohl die Zarge als auch das Türblatt. Die Zarge wird bei uns im WERK bereits vormontiert, die Gehrungen ebenfalls überlackiert. Keine speziell bearbeitete Folien, keine Einsparungen – nur 100 % Qualität, die man auf den ersten Blick sieht.

1 Oberfläche

Türblatt und Zarge sind komplett lackiert in RAL 9016 reinweiß. Somit sind Farb- und Glanzunterschiede vom Türblatt zur Zarge ausgeschlossen.

2 Türblatt und Kante

Das gefälzte Türblatt ist 40 mm stark und erhält immer eine Röhrenspanplatteneinlage. Unsere feine Schrägkante Model A 9 wirkt dezent aber solide.

3 Holzumfassungszarge

Die Zarge ist gefälzt mit einer 65 mm breiten Bekleidung und wird immer mit Stahlbandtaschen ausgestattet. Ein Vollgehrungsschnitt in der Produktion sorgt für eine perfekte Gehrung.

4 3-teiliges Band

Als Garant für Stabilität und Langlebigkeit wird das 3-teilige Band 4426 in Edelstahloptik eingesetzt.

5 Comfortschloss

Beim Schloss gibt es keine Kompromisse. Jede Tür ist mit einem Klasse 3 Comfortschloss ausgestattet.

6 Schließblech

Jede Zarge wird mit einem verstellbaren Schließblech in weiss ausgestattet.



modulWERK 4.0 | Türblatt und Zarge RAL 9016 verkehrsweiß lackiert

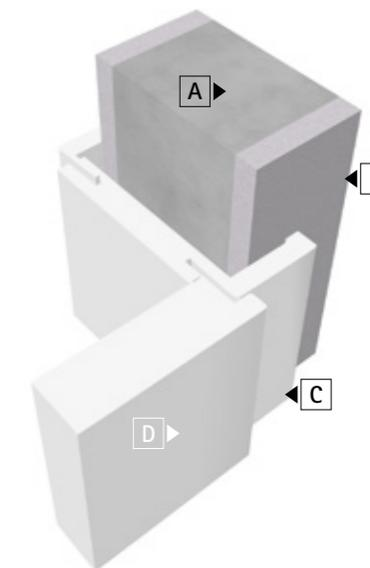

A Mauerwerk
B Putzoberfläche

C Umfassungszarge
D Türblatt



50

moduWERK 4.0 | Türblatt und Zarge RAL 9016 verkehrsweiß lackiert



51

moduWERK 4.0 | Türblatt und Zarge RAL 9016 verkehrsweiß lackiert



Mit der Hand an der Natur.

Der Fingerabdruck der Natur hinterlässt im Holz die Maserung die Sie sehen und fühlen können. Der natürliche Werkstoff strahlt darüber hinaus nicht nur Ruhe und Behaglichkeit aus, sondern sorgt auch für ein gutes Raumklima. Unser Bekenntnis zu echtem Holz spiegelt sich hier besonders wider.

Bei modulWERK 4.1 haben wir fünf verschiedene Holzarten in ein modernes, waagerechtes Furnierbild gebracht. Jetzt müssen Sie sich nur noch entscheiden, welche natürliche Oberfläche bei Ihnen Zuhause einziehen darf.

- 1 Massivholzkante – FR**
FR steht für FEINE RUNDE, eine elegante nur 2 mm feine Kante am Türblatt aus Massivholz als echtes Qualitätsmerkmal.
- 2 Türblatt**
Das gefälzte Türblatt ist 40 mm stark und erhält immer eine Röhrenspanplatteneinlage.
- 3 Holzumfassungszarge**
Die Zarge ist gefälzt mit einer 65 mm breiten Bekleidung und wird immer mit Stahlbandtaschen ausgestattet. Ein Vollgehrungsschnitt in der Produktion sorgt für eine perfekte Gehrung.
- 4 3-teiliges Band**
Als Garant für Stabilität und Langlebigkeit wird das 3-teilige Band 4426 in Edelstahloptik eingesetzt.
- 5 Comfortschloss**
Beim Schloss gibt es keine Kompromisse. Jede Tür ist mit einem Klasse 3 Comfortschloss ausgestattet.



modulWERK 4.1 | Türblatt Räuhereiche geplankt quer | Zarge Räuhereiche

- 6 Oberflächen**
Hier stehen 5 Holzarten zur Auswahl, dabei sind alle Furniere waagrecht geplankt für eine zeitgemäße Gestaltung. Alle Furniere werden mit unserer authentischen - NaturPlus - Oberfläche versehen.
- 7 Schließblech**
Jede Zarge wird mit einem verstellbaren Schließblech in silberfarbig ausgestattet.

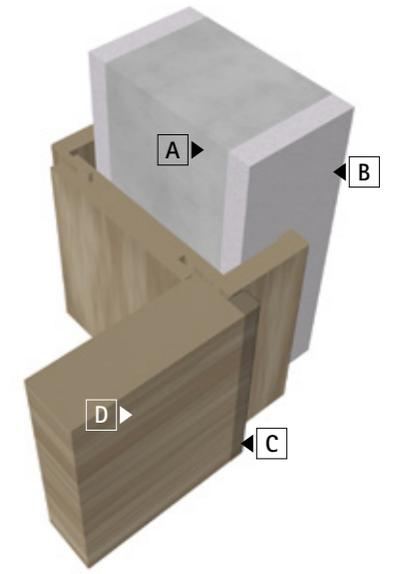

- A** Mauerwerk
- C** Massivholzkante
- B** Putzoberfläche
- D** Türblatt



moduWERK 4.1 | Türblatt Nussbaum geplankt quer | Zarge Nussbaum



moduWERK 4.1 | Türblatt Kirschbaum geplankt quer | Zarge Kirschbaum



moduWERK 4.1 | Türblatt Eiche astig geplankt quer | Zarge Eiche



moduWERK 4.1 | Türblatt Räumereiche geplankt quer





Gestaltungsfreiheit leicht gemacht.

Nichts ist schöner als ein großer, offener Raum mit viel Platz für kreative Einrichtungsideen. Großzügigkeit ja, aber immer mit der Option Räume nach Bedarf zu trennen.

Die Schiebetür modulWERK 5.0 macht es ganz leicht möglich. Und das im wahrsten Sinne des Wortes. Denn egal ob vor der Wand, in der Wand oder gar deckenbündig – diese Schiebetürlösung kennt keine Grenzen. Die gesamte Technik verbirgt sich – unsichtbar – im Türblatt. Somit sehen Sie nur das, was Sie wollen.

- 1 Türblatt**
Das 40 mm starke Türblatt ist immer mit einer Röhrenspanplatteneinlage ausgestattet. Die Technik wird verdeckt liegend im Türblatt eingelassen.
- 2 Laufschiene**
Die Laufschiene ist nur 34 x 40 mm (B x H), und somit auch in Abhangdecken zu integrieren. Auch im montierten Zustand kann das Türblatt zweidimensional justiert werden. Die Aluminiumschiene wird im Edelstahllook geliefert.
- 3 Griffmuschel oder Stoßgriff**
Wählen Sie zwischen einem Stoßgriff oder der flächenbündig eingelassenen Griffmuschel von FSB Typ 42 4251 in Edelstahl.



modulWERK 5.0 |
Türblatt Prägefurnier Sisal Eiche grau mit Griffmuschel TYP 42 4251 Edelstahl



modulWERK 5.0 | Türblatt deckenhoch | RAL nach Wahl lackiert



modulWERK 5.0 | Türblatt deckenhoch | RAL 9016 weiß

Oberflächen

Echtholz furnier, geplankt

Geplantes Durcheinander – mit allen Facetten der Natur, dafür stehen geplankte Furniere. Die Natürlichkeit und Wärme von echtem Holz ist bei jedem Furnier einzigartig. Geplankte Flächen erzeugen zudem durch Ihren Mix aus verschiedenen Stammteilen wieder eine Harmonie, und besitzen somit eine höhere Authentizität als klassische Furniere. Durch die Vielzahl von Einzelfurnieren verlangt das Auge nach mehr natürlicher Schönheit, zudem erleichtert das lebhaftere Erscheinungsbild die harmonische Kombination mehrerer Türen in einer Gesamtansicht. Echter geht nicht!

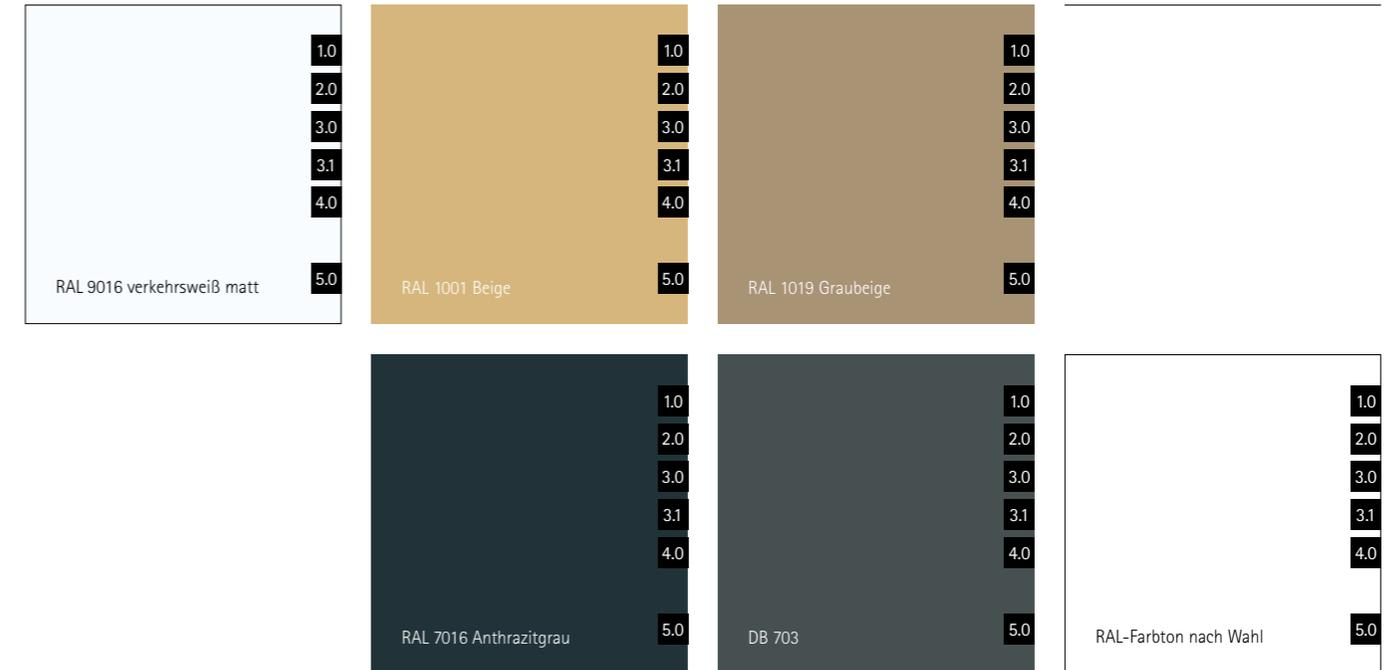

Lackoberfläche

Mindestens 3 Lackiervorgänge – umweltschonend verarbeitet – dafür steht die bewährte Lackoberfläche von vitaDOOR. Beim ersten Arbeitsgang wird die Tür grundiert und bildet damit den Haftgrund für weitere Lackierungen. Hochmoderne Spritzroboter leisten den nächsten Arbeitsgang und erreichen somit eine geschlossene Lackfläche auf der Tür.

Erst durch die Endlackierung wird der hohe Qualitätsanspruch erreicht, welcher sprichwörtlich als „ringfest“ beschrieben wird. Als bisher einziger Hersteller in Deutschland wird jede Lackoberfläche in einem Lichttunnel visuell auf alle Qualitätseigenschaften geprüft. Dieses Verfahren stammt aus der Automobilindustrie, und hat sich für vitaDOOR seit einigen Jahren bewährt.

Die Nummerierung in den schwarzen Boxen gibt an, welche Türserien in der jeweiligen Oberfläche erhältlich sind.

Alpi Furniere Finline

Furnier aus Furnier – ist sicherlich die beste Beschreibung für Alpi Furniere. Sogenannte Messerfurniere aus nachwachsendem Plantagenholz wie Pappel, Linde und Ayous werden aufeinander geschichtet und wieder zu einem Massivholzblock verleimt. Bei dem Schichtaufbau können nun unterschiedlich eingefärbte Furniere aufgelegt werden, und bestimmen damit die spätere Optik des Alpi Furnier. Der Gestaltung sind dabei keine Grenzen gesetzt. So können auch optisch exotische Hölzer erzeugt werden und das garantiert in gleichbleibender Qualität mit einheitlichem Farb- und Strukturverlauf.

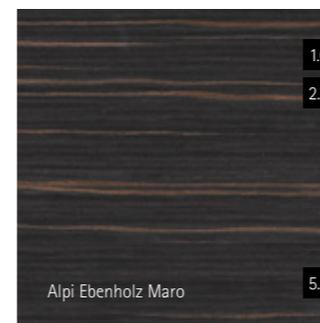
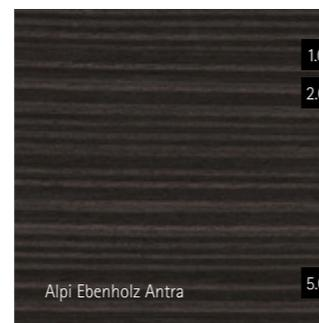
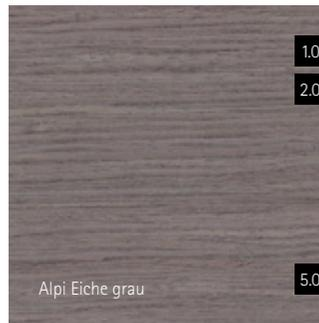

Prägefurnier

Einprägend – für jeden der diese Oberfläche fühlt. Mit allen Eigenschaften der ALPI- Furniere, stellen sich Prägefurniere erst richtig in den Vordergrund. Bei diesem besonderen Verfahren werden mehrere Furniere aufeinander gelegt, und mit extremem Druck in eine Trägerplatte verpresst. Somit entsteht diese außergewöhnliche Haptik und 3 Dimensionalität. Die Türblattkanten werden für einen sauberen Ansatz nicht mit Prägefurnier gefertigt.

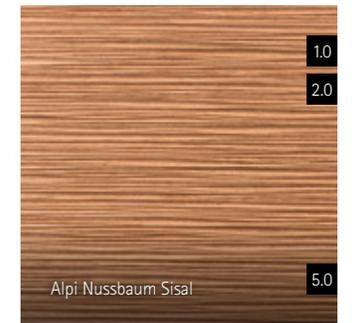
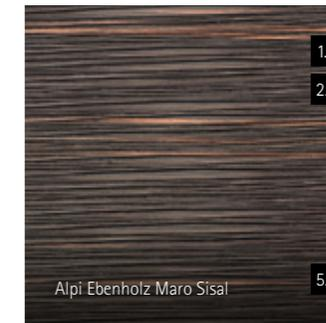

Glas

Flächenbündige Verglasung

Dem Wunsch nach Transparenz und Flächenbündigkeit erfüllt modulWERK mit jeweils einem Einscheibensicherheitsglas je Türseite. Das Glas wird dabei auf dem jeweiligen modulWERK Modell mit einer feinen Fuge verklebt. Folgen Sie dem Trend zur Reduktion sichtbarer Strukturen sowie einer formalen Integration von Designgläser in Ihrem Türelement.

Vido1 und Vido2 Lichtausschnitt

Gutes Handwerk in einer Designumgebung. Dies versprechen die dezenten Glasrahmen der Vido-Serie. Diese aus Naturholz gefertigten Rahmen passen Ihr individuelles Glasdesign in Ihre Türen ein, wie ein Bilderrahmen ihr Wunschbild in Ihren Räumlichkeiten.

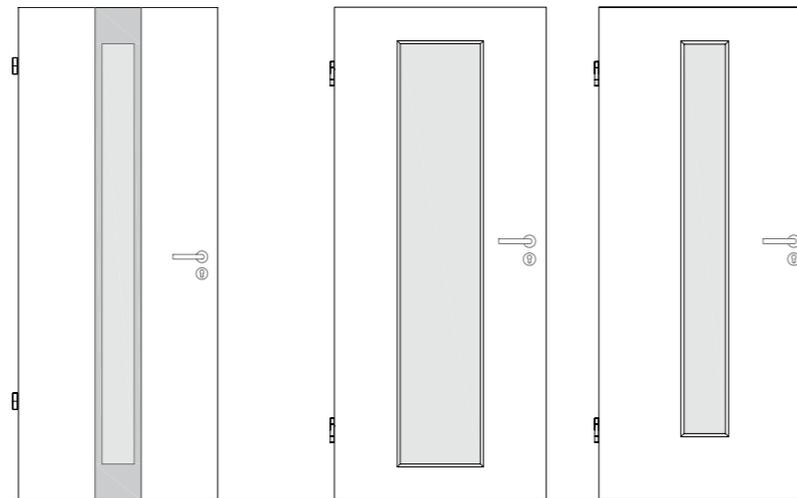

FG 10 flachenbündig

vido 1
aufgelegter Rahmen

vido 2
aufgelegter Rahmen

modulWERK 3.0 | Zarge und Türblatt in RAL 9016
verkehrsweiß lackiert | Verglasung flächenbündig FG 10

Beschlag

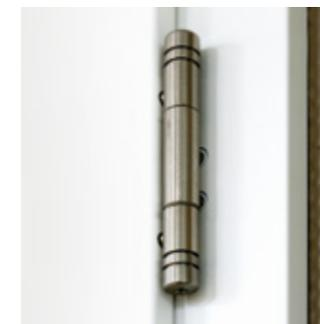

3 tlg. Band Edelstahl Look



Edelstahl Schließblech verstellbar



Magnetfallenschloss –
innovatives Schlosssystem
mit Magnettechnik



Hochwertiges Tectus-Band,
3-dimensional verstellbar

Unsichtbare Technik

Ästheten, für die Design nicht schlicht genug sein kann, können Ihre Tür noch puristischer gestalten: mit verdeckten Bändern und flächenbündigen Übergängen. Die Bänder sind dann in Türrahmen und Türkante integriert und bei geschlossener Tür unsichtbar. Rahmen und Tür bilden mit einem Tectus-Band und einem flächenbündigen Übergang eine kompakte Einheit.

Türdrücker



Flächenbündige Rosetten

Es ist kein Ausdruck von Bescheidenheit, wenn die Beschläge geradezu in der Versenkung verschwinden. Die flächenbündige Rosette verstärkt die edle Ästhetik Ihrer modulWERK Tür und setzt sie als modernen Akzent im Raum in Szene. Mit unserem Partner FSB setzen wir auf zeitlose Produkte.



Modell 10 1102 mit flächenbündiger Rosette eckig

Türdrücker Lissom



Abbildung Türdrücker Lissom, Edelstahl poliert oder Edelstahl matt

eSchloss

eSchloss mit Taster – für alle Türen mit 40 mm Stärke



Von außen:
Keine Schlüsselrosette sichtbar



Von außen:
Auf Wunsch oder im Notfall mit der Zutrittskarte zu verriegeln oder zu entsperren



Von innen:
Durch betätigen des Türgriff leuchtet die LED grün – Tür ist nicht verriegelt

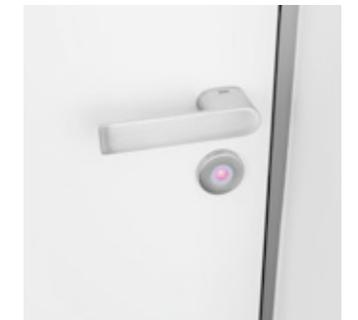

Von innen:
Durch drücken des Glasfeld leuchtet die LED ROT – die Tür ist verriegelt

Dezent und Mächtig zugleich.

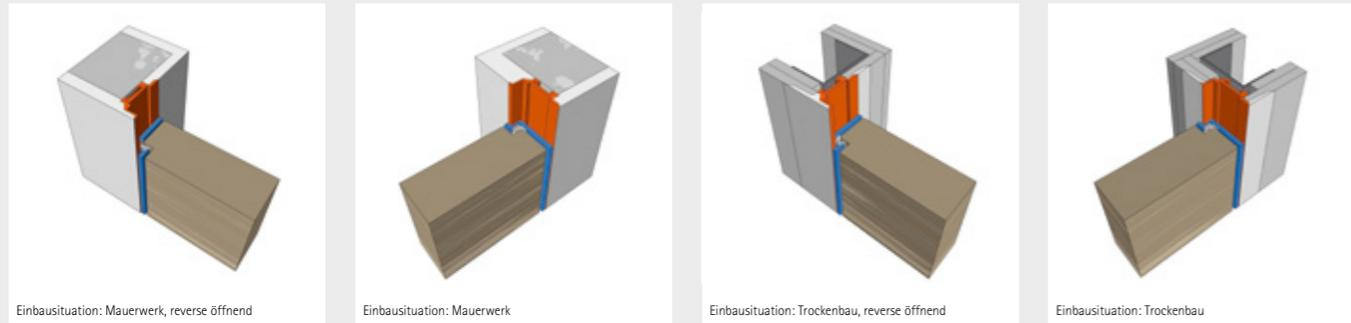

Einbausituation: Mauerwerk, reverse öffnend

Einbausituation: Mauerwerk

Einbausituation: Trockenbau, reverse öffnend

Einbausituation: Trockenbau



modulWERK 1.0 benötigt keine vergrößerten Wandöffnungen (somit auch für Renovierung einsetzbar)

Unterzarge und Deckzarge sind im Lieferzustand miteinander verschraubt und werden zusammen montiert

Die Deckzarge wird zum Schutz vor Beschädigungen während der Bauphase entnommen

Die Unterzarge bietet die Schablone für den Verputzer / Maler

Türblatt und Deckzarge werden montiert, der Maler kann den Wandanschluss herstellen

Maßtabelle

Bemaßung	Kürzel	Breite					Höhe				
		610 mm	735 mm	860 mm	985 mm	1985 mm	2110 mm	2235 mm	2360 mm	2485 mm	
Nennmaß	NM	610 mm	735 mm	860 mm	985 mm	1985 mm	2110 mm	2235 mm	2360 mm	2485 mm	
Rohbaumaß	RBM	635	760	885	1010	2010	2135	2260	2385	2510	
Türblattmaß	TBM	574	699	824	949	1972	2097	2222	2347	2472	
Türfalzmaß	TFM	544	669	794	919	1957	2082	2207	2332	2457	
Zargenfalzmaß	ZFM	581	706	831	956	1981	2106	2231	2356	2481	
Zargendurchgangsmaß	ZDM	551	676	801	926	1966	2091	2216	2341	2466	
Spiegelaußenmaß Öffnungsseite	SAMÖ	593	718	843	968	1987	2112	2237	2362	2487	
Spiegelaußenmaß Schließseite	SAMS	561	686	811	936	1971	2096	2221	2346	2471	
Unterzargenaußenmaß	UZAM	620	745	870	995	2000	2125	2250	2375	2500	

Türblatt

- Stärke** 60 mm
- Rahmen** 4 seitig MDF zzgl. Stabilisator aufrecht
- Absperrung** 10 mm HDF
- Falz** Gegenfalz 15 x 18 mm
- Bänder / Oberfläche** Tectus 541 3d FVZ Edelstahl-Look
- Einlage** Spezial F / Verbundplatte
- Schloß** BB Magnetschloß Kl. 3, Edelstahl Stulp
- Oberfläche Furnier** quer, Kanten längs (Lack naturplu)
- Oberfläche lackiert** mehrschichtige PUR Handlackierung
- Verpackung** kartonverpackt
- Rosettenbohrung** ohne
- Türblattkante** leicht gefast

Zarge

- Material** Aluminium Strangpressprofil EN AW-6060 T66
- Spiegelbreite** 6 mm
- Ausführung** Bausatz zerlegt auf Gehrung
- Schließblech** Magneteinsatz
- Bandaufnahme** Zarge vorgerichtet für TE 541 3d FVZ
- Dichtung** schwarz
- Mindestwandstärke** 125 mm
- Oberfläche** eloxiert oder pulverbeschichtet
- Verpackung** kartonverpackt

Unterzarge

- Material** Aluminium Strangpressprofil EN AW-6060 T66
- Ausführung** zerlegt auf Gehrung, Unterzarge an Deckzarge verschraubt
- Oberfläche** Aluminium blank unbehandelt
- Befestigung** Montageanker beigefügt

Produktinweise

- für DIN Öffnung
- Magnet-schloß
- Türblatt 60 mm
- montage-freundlich
- auch reverse öffnend
- Montage-video
- keine Rissbildung da 2 tlg. Zargensystem
- wandbündig

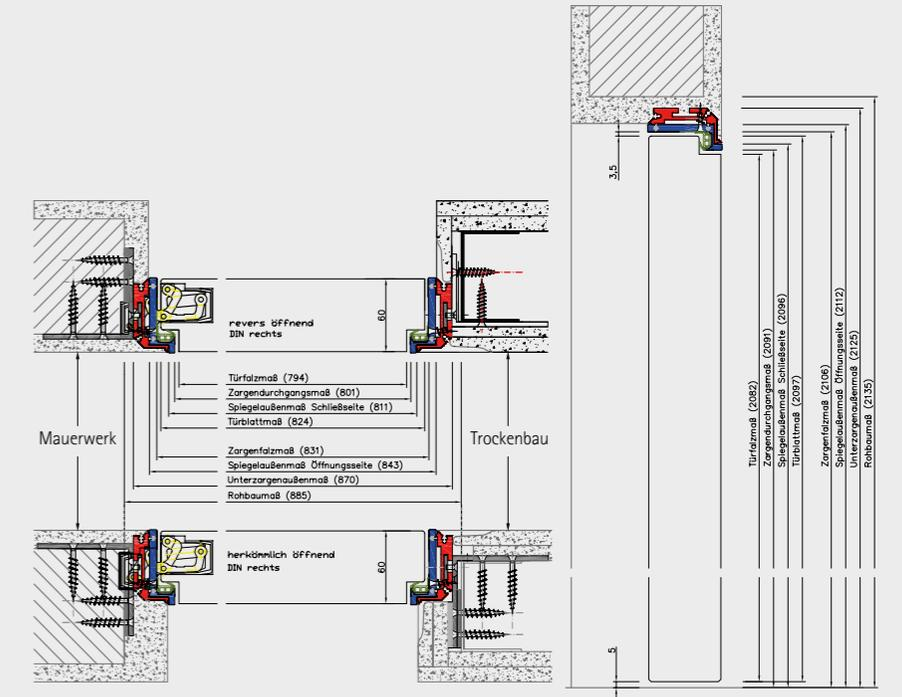

Montagevideos unter: www.modul-werk.de/montage

Schwebend – leicht.

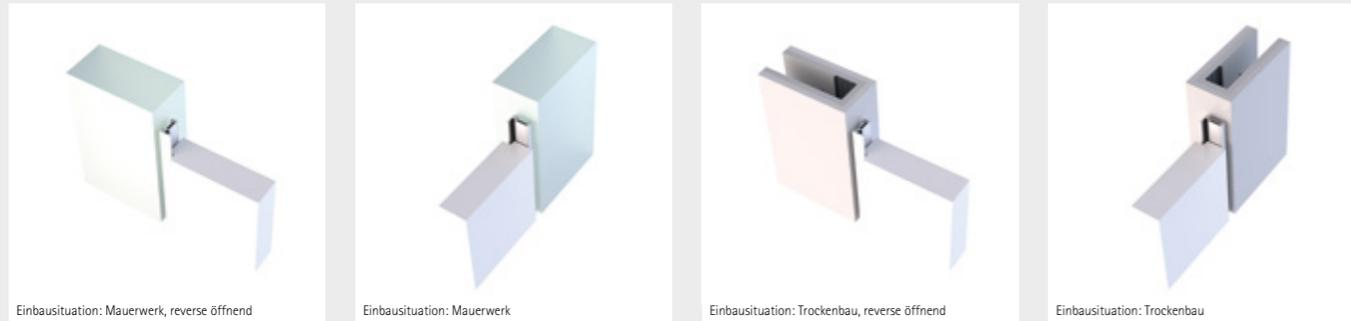

Einbausituation: Mauerwerk, reverse öffnend | Einbausituation: Mauerwerk | Einbausituation: Trockenbau, reverse öffnend | Einbausituation: Trockenbau



modulWERK 1.1 benötigt keine vergrößerten Wandöffnungen (somit auch für Renovierung einsetzbar) | Die Wand und Türleibung wird rechtwinklig und lotrecht verputzt | Türblatt und Aluminium-Blockzarge werden montiert, der Maler kann den Wandanschluss herstellen

Maßtabelle

Bemaßung	Kürzel	Breite				Höhe				
		610 mm	735 mm	860 mm	985 mm	1985 mm	2110 mm	2235 mm	2360 mm	2485 mm
Nennmaß	NM	610 mm	735 mm	860 mm	985 mm	1985 mm	2110 mm	2235 mm	2360 mm	2485 mm
Rohbaumaß	RBM	635	760	885	1010	2010	2135	2260	2385	2510
Türblattmaß	TBM	574	699	824	949	1973	2098	2223	2348	2473
Türfalzmaß	TFM	552	677	802	927	1962	2087	2212	2337	2462
Zargenfalzmaß	ZFM	582	707	832	957	1982	2107	2232	2357	2482
Zargendurchgangsmaß	ZDM	560	685	810	935	1971	2096	2221	2346	2471
Zargenaußenmaß	ZAM	608	733	858	983	1996	2121	2246	2371	2496
Öffnung verputzt	ÖP	616	741	866	991	2000	2125	2250	2375	2500

Die Maßtabelle gilt nur als Beispielrechnung, da jede modulWERK 1.1 Tür - ohne Mehrpreis - für die baulich vorhandene Öffnung auf den Millimeter genau gefertigt wird.

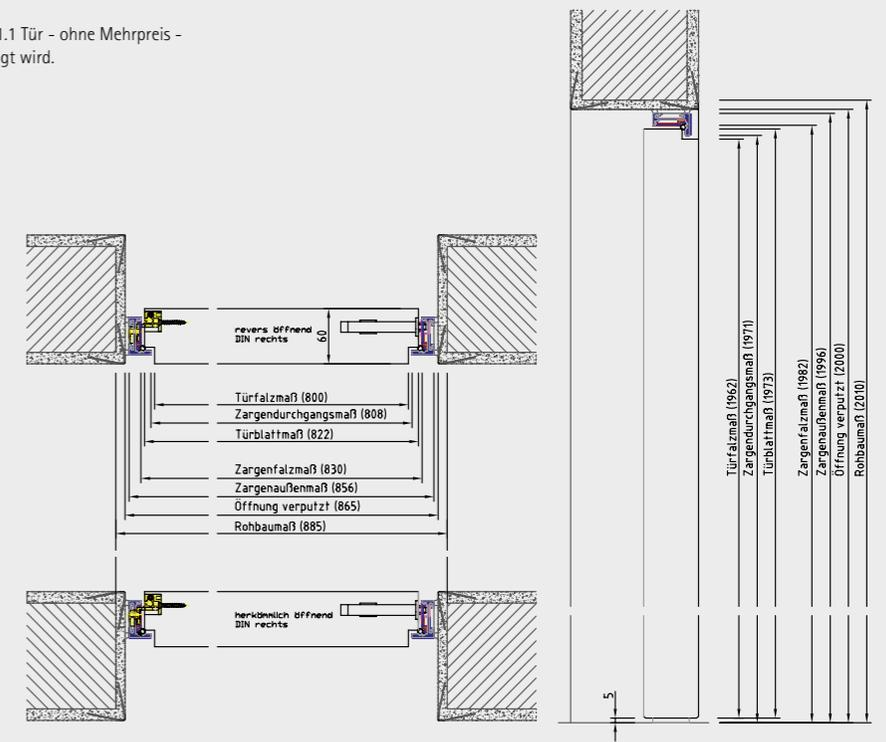

Türblatt

- Stärke** 60 mm
- Rahmen** 4 seitig MDF zzgl. Stabilisator aufrecht
- Absperrung** 10 mm HDF
- Falz** Gegenfalz 11 x 18 mm
- Bänder / Oberfläche** Tectus VD 1401 3d Edelstahllook
- Einlage** Spezial F / Verbundplatte
- Schloß** PZ Magnetschloß, Edelstahl Stulp, mit Drückerhöhenverstellung
- Oberfläche Furnier** quer, Kanten längs (Lack naturplus)
- Oberfläche lackiert** mehrschichtige Lackierung
- Verpackung** kartonverpackt
- Rosettenbohrung** ohne
- Türblattkante** eckig

Zarge

- Material** Aluminium Strangpressprofil EN AW-6060 T66
- Spiegelbreite** 13/24 mm
- Ausführung** Bausatz zerlegt auf Gehrung
- Schließblech** Magneteinsatz
- Bandaufnahme** Zarge vorgerichtet für Tectus VD 1401
- Dichtung** schwarz
- Mindestwandstärke** 60 mm
- Oberfläche** eloxiert oder pulverbeschichtet
- Verpackung** kartonverpackt

Produkt Hinweise

- für DIN Öffnung
- Magnet-schloß
- Türblatt 60 mm
- montage-freundlich
- auch reverse öffnend
- Montage-video
- keine Rissbildung
- wandbündig

Montagevideos unter: www.modul-werk.de/montage

Verliebt in gutes Design.

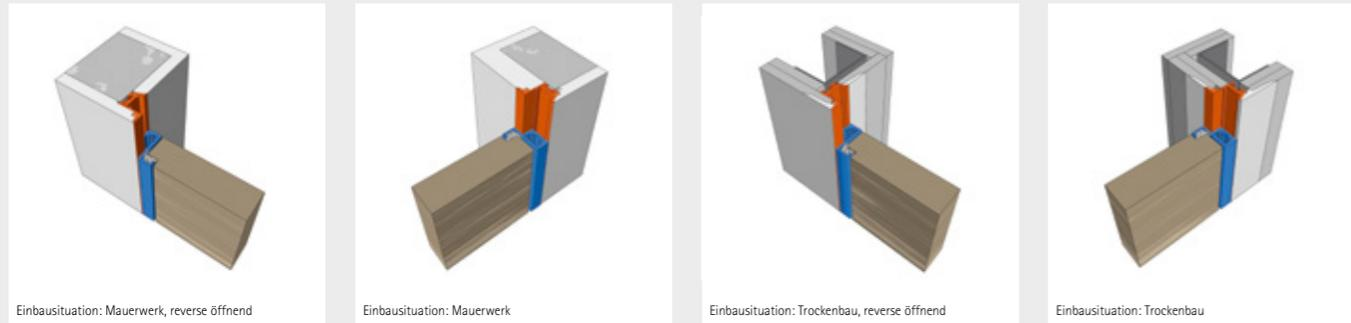

Einbausituation: Mauerwerk, reverse öffnend

Einbausituation: Mauerwerk

Einbausituation: Trockenbau, reverse öffnend

Einbausituation: Trockenbau



modulWERK 2.0 benötigt keine vergrößerten Wandöffnungen, verliert aber im Türblattaußenmaß 35 mm (somit auch für Renovierung einsetzbar)

Unterzarge und Deckzarge sind im Lieferzustand miteinander verschraubt und werden zusammen montiert

Die Deckzarge wird zum Schutz vor Beschädigungen während der Bauphase entnommen

Die Unterzarge bietet die Schablone für den Verputzer / Maler

Türblatt und Deckzarge werden montiert, der Maler kann den Wandanschluss herstellen

Türblatt

- Stärke** 40 mm
- Rahmen** Lack = 3 seitig MDF, unten Fichte / Furnier = umlaufend Fichte
- Absperrung** 3,5 mm
- Falz** Gegenfalz 15 x 11 mm
- Bänder / Oberfläche** Tectus 240 3d Edelstahl-Look
- Einlage** Röhrenspanplatteneinlage RSP
- Schloß** BB Magnetschloß Kl. 3, Edelstahl Stulp
- Oberfläche Furnier** quer, Kanten längs (Lack naturplus)
- Oberfläche lackiert** mehrschichtiger Lackaufbau
- Verpackung** kartonverpackt
- Rosettenbohrung** ohne
- Türblattkante** leicht gefast

Zarge

- Material** Aluminium Strangpressprofil EN AW-6060 T66
- Spiegelbreite** 18 mm
- Ausführung** Bausatz zerlegt auf Gehrung
- Schließblech** Magneteinsatz
- Bandaufnahme** Zarge vorgerichtet für TE 240 3d
- Dichtung** schwarz
- Mindestwandstärke** 100 mm
- Oberfläche** eloxiert oder pulverbeschichtet
- Verpackung** kartonverpackt

Unterzarge

- Material** Aluminium Strangpressprofil EN AW-6060 T66
- Ausführung** zerlegt auf Gehrung, Unterzarge an Deckzarge verschraubt
- Oberfläche** Aluminium blank unbehandelt
- Befestigung** Montageanker beigefügt

Maßtabelle

Bemaßung	Kürzel	Breite			
		610 mm	735 mm	860 mm	985 mm
Nennmaß	NM	610 mm	735 mm	860 mm	985 mm
Rohbaumaß	RBM	635	760	885	1010
Türblattmaß	TBM	550	675	800	925
Türfalzmaß	TFM	520	645	770	895
Zargenfalzmaß	ZFM	556	681	806	931
Zargendurchgangsmaß	ZDM	526	651	776	901
Spiegelaußenmaß Öffnungsseite	SAMÖ	592	717	842	967
Spiegelaußenmaß Schließseite	SAMS	562	687	812	937
Unterzargenaußenmaß	UZAM	623	748	873	998

Höhe				
1985 mm	2110 mm	2235 mm	2360 mm	2485 mm
2010	2135	2260	2385	2510
1963	2088	2213	2338	2463
1948	2073	2198	2323	2448
1971	2096	2221	2346	2471
1956	2081	2206	2331	2456
1989	2114	2239	2364	2489
1974	2099	2224	2349	2474
2004	2129	2254	2379	2504

Produkt Hinweise

- für DIN Öffnung
- Magnet-schloß
- Türblatt 40 mm
- montage-freundlich
- auch reverse öffnend
- Montage-video
- keine Rissbildung da 2 tlg. Zargensystem
- wandbündig

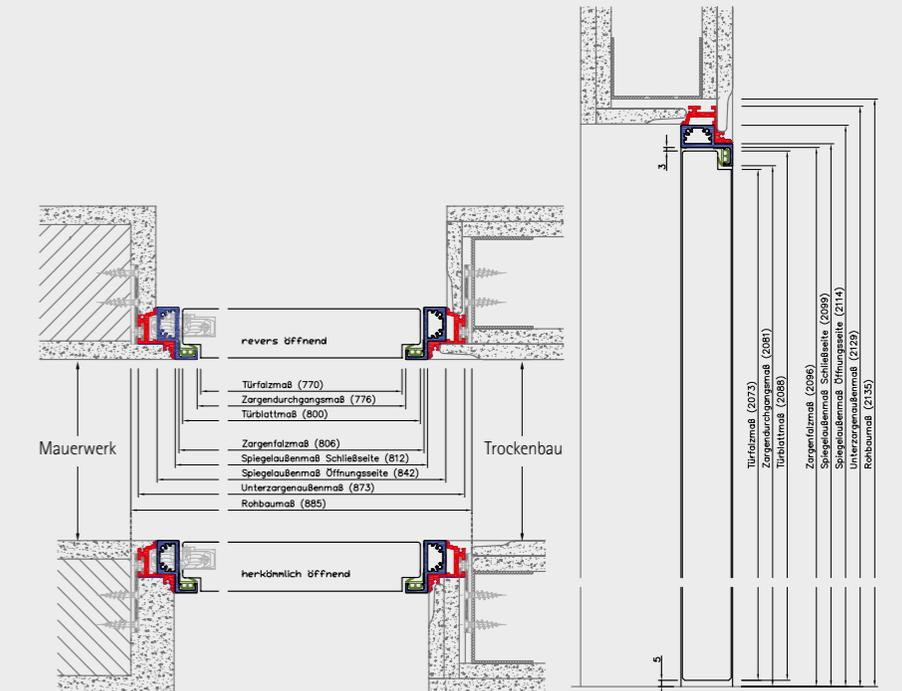

Für echte Designfreunde.

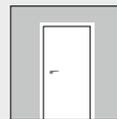
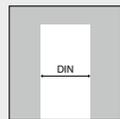
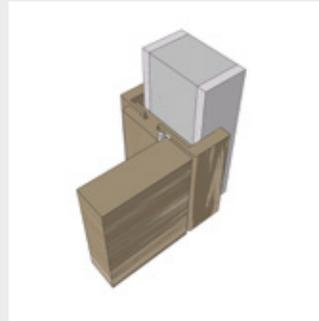

Maßtabelle

Bemaßung	Kürzel	Breite			
		610 mm	735 mm	860 mm	985 mm
Nennmaß	NM	610 mm	735 mm	860 mm	985 mm
Rohbaumaß	RBM	635	760	885	1010
Türblattmaß	TBM	584	709	834	959
Zargenfalzmaß	ZFM	591	716	841	966
Zargendurchgangsmaß	ZDM	569	694	819	944
Futteraußenmaß	FAM	614	739	864	989
Bekleidungsaußenmaß	BAM	691	816	941	1066

Höhe				
1985 mm	2110 mm	2235 mm	2360 mm	2485 mm
2010	2135	2260	2385	2510
1972	2097	2222	2347	2472
1981	2106	2231	2356	2481
1970	2095	2220	2345	2470
1993	2118	2243	2368	2493
2031	2156	2281	2406	2531

76

Türblatt

gefertigt nach DIN	18101
Stärke	40 mm
Rahmen	Lack = 3 seitig MDF, unten Fichte / Furnier = umlaufend Fichte
Absperrung	3,5 mm
Falz	stumpf
Bänder / Oberfläche	Tectus 310 3d F1 silberfarbig
Einlage	Röhrenspanplatteneinlage RSP
Schloß	BB Flüsterschloß Kl. 3, Edelstahl Stulp mit Logo
Oberfläche Furnier	quer, Kanten längs (Lack naturplus)
Oberfläche lackiert	mehrschichtiger Lackaufbau
Verpackung	kartonverpackt
Rosettenbohrung	ohne
Türblattkante	leicht gefast

Zarge

gefertigt nach DIN	18101
Material	Holzwerkstoff Span / MDF
Stärke Futter	22 mm
Stärke Bekleidung	16 mm
Bekleidungsbreite	50 mm
Ausführung	Bausatz zerlegt auf Gehrung
Schließblech	Edelstahl-Look verstellbar
Bandaufnahme	TE 310 3d FZ-1
Dichtung	weiß / schwarz / braun je nach Oberfläche
Wanddickenausgleich	minus 0 / plus 15 mm
Mindestwandstärke	100 mm
Oberfläche Furnier	aufrecht furniert, Lackierung naturplus
Oberfläche lackiert	lackiert
Verpackung	kartonverpackt
Radius Bekleidung	ca. 2 mm

Produkt Hinweise



für DIN Öffnung



Magnetschloß



Türblatt 40 mm



montagefreundlich



Zarge lackiert



Montagevideo

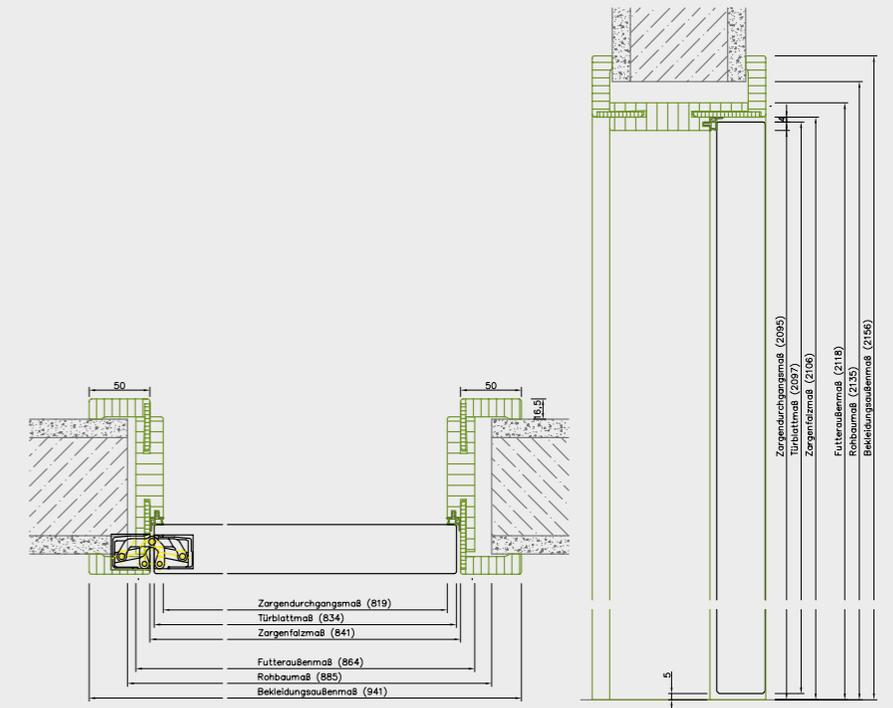

77

Immer an der Wand lang.



Einbausituation: Einseitig wandbündig, wahlweise auf Öffnungs- oder Schließseite.



Einbausituation: Beidseitig wandbündig, auf Öffnungs- und Schließseite.

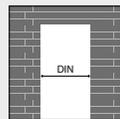

modulWERK 3.1 benötigt keine vergrößerten Wandöffnungen (somit auch für Renovierung einsetzbar)

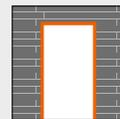

Die 2 tlg. Metall-Unterzarge wird im Rohbau montiert

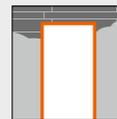

Die Unterzarge wird verputzt, die Malerarbeiten können folgen

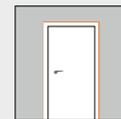

Zarge und Türblatt können wandbündig montiert werden

Türblatt

gefertigt nach DIN	18101
Stärke	40 mm
Rahmen	Lack = 3 seitig MDF, unten Fichte / Furnier = umlaufend Fichte
Absperrung	3,5 mm
Falz	stumpf
Bänder / Oberfläche	Tectus 310 3d F1 silberfarbig
Einlage	Röhrenspanplatteneinlage RSP
Schloß	BB Flüsterschloß Kl. 3, Edelstahl Stulp mit Logo
Oberfläche Furnier	quer, Kanten längs (Lack naturplus)
Oberfläche lackiert	mehrschichtiger Lackaufbau
Verpackung	kartonverpackt
Rosettenbohrung	ohne
Türblattkante	leicht gefast

Unterzarge

Material	1,5 mm Metall
Ausführung	2-teilig / vormontiert
Oberfläche	gründiert bauseitige Lackierung
Befestigung	Anker vormontiert / geschweißt

Zarge

gefertigt nach DIN	18101
Material	Holzwerkstoff Span / MDF
Stärke Futter	22 mm
Stärke Bekleidung	14 mm
Bekleidungsbreite	50 mm
Ausführung	Bausatz zerlegt auf Gehrung
Schließblech	Edelstahl-Look verstellbar
Bandaufnahme	TE 310 3d FZ-1
Dichtung	weiß / schwarz / braun je nach Oberfläche Türblatt
Wanddickenausgleich	minus 0 / plus 15 mm
Mindestwandstärke	130 mm
Oberfläche Furnier	aufrecht furniert, Lackierung naturplus
Oberfläche lackiert	lackiert
Verpackung	kartonverpackt
Radius Bekleidung	ca. 2 mm

Maßtabelle

Bemaßung	Kürzel	Breite			
		610 mm	735 mm	860 mm	985 mm
Nennmaß	NM	610 mm	735 mm	860 mm	985 mm
Rohbaumaß	RBM	635	760	885	1010
Türblattmaß	TBM	584	709	834	959
Zargenfalzmaß	ZFM	591	716	841	966
Zargendurchgangsmaß	ZDM	569	694	819	944
Futteraußenmaß	FAM	614	739	864	989
Bekleidungsaußenmaß	BAM	691	816	941	1066
Unterzargenaußenmaß	UZAM	704	829	954	1079

Höhe				
1985 mm	2110 mm	2235 mm	2360 mm	2485 mm
2010	2135	2260	2385	2510
1972	2097	2222	2347	2472
1981	2106	2231	2356	2481
1970	2095	2220	2345	2470
1993	2118	2243	2368	2493
2031	2156	2281	2406	2531
2038	2163	2288	2413	2538

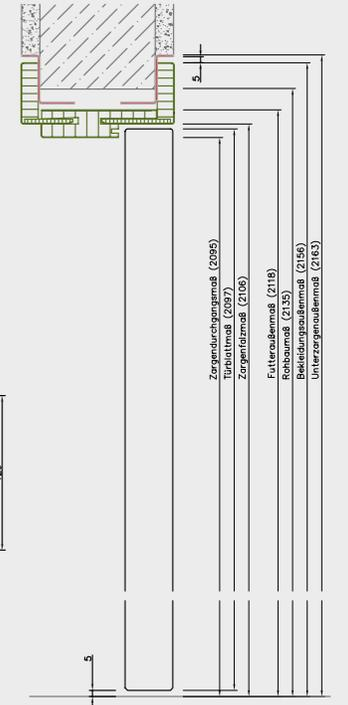

Produktinweise

- für DIN Öffnung
- Magnet-schloß
- Türblatt 40 mm
- Montage-video
- Zarge lackiert
- wandbündig
- keine Rissbildung da 2 tlg. Zargensystem

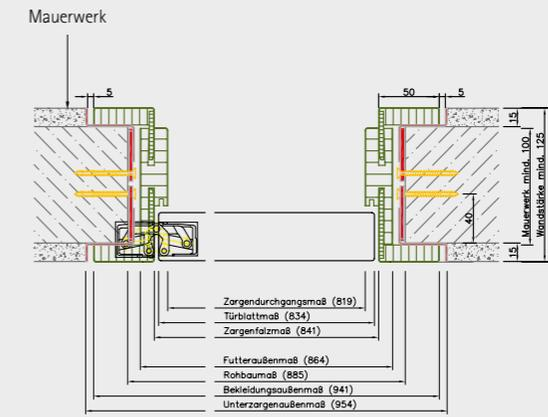

Montagevideos unter: www.modul-werk.de/montage

Hinweis: Die Unterzarge wird in Ausführung grundiert geliefert, daher sind Malerarbeiten im späten Sichtbereich (5 mm) erforderlich.

Wissen, was weiß ist.

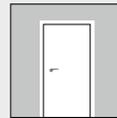
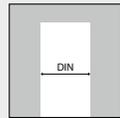

Maßtabelle

Bemaßung	Kürzel	Breite			
		610 mm	735 mm	860 mm	985 mm
Nennmaß	NM	610 mm	735 mm	860 mm	985 mm
Rohbaumaß	RBM	635	760	885	1010
Türblattmaß	TBM	610	735	860	985
Türfalzmaß	TFM	584	709	834	959
Zargenfalzmaß	ZFM	591	716	841	966
Zargendurchgangsmaß	ZDM	569	694	819	944
Futteraußenmaß	FAM	614	739	864	989
Bekleidungsaußenmaß	BAM	721	846	971	1096

Höhe				
1985 mm	2110 mm	2235 mm	2360 mm	2485 mm
2010	2135	2260	2385	2510
1985	2110	2235	2360	2485
1972	2097	2222	2347	2472
1981	2106	2231	2356	2481
1970	2095	2220	2345	2470
1992	2117	2242	2367	2492
2046	2171	2296	2421	2546

Türblatt

- Stärke** 40 mm
- Rahmen** 3 seitig MDF, unten Fichte
- Absperrung** 3,5 mm
- Falz** 25,5 x 13 mm
- Bänder / Oberfläche** 4426 WF Edelstahloptik lose beigelegt
- Einlage** Röhrenspanplatteneinlage RSP
- Schloß** BB Flüsterschloß Kl. 3, Edelstahl Stulp mit Logo
- Oberfläche lackiert** mehrschichtiger Lackaufbau
- Verpackung** kartonverpackt
- Rosettenbohrung** mit Schlüssellochbohrung
- Türblattkante** ca. 2 mm Schrägkante

Zarge

- gefertigt nach DIN** 18101
- Material** Holzwerkstoff Span / MDF
- Stärke Futter** 22 mm
- Stärke Bekleidung** 16 mm
- Bekleidungsbreite** 65 mm
- Ausführung** Bausatz zerlegt auf Gehrung
- Schließblech** weiß, verstellbar
- Bandaufnahme** Stahlbandtasche 3692
- Bänder** beim Türblatt lose
- Dichtung** weiß
- Wanddickenausgleich** minus 0 / plus 15 mm
- Mindestwandstärke** 80 mm
- Verpackung** kartonverpackt
- Radius Bekleidung** ca. 2 mm

ProduktHinweise



für DIN Öffnung



Flüster-schloß



Türblatt 40 mm



montage-freundlich



Zarge lackiert

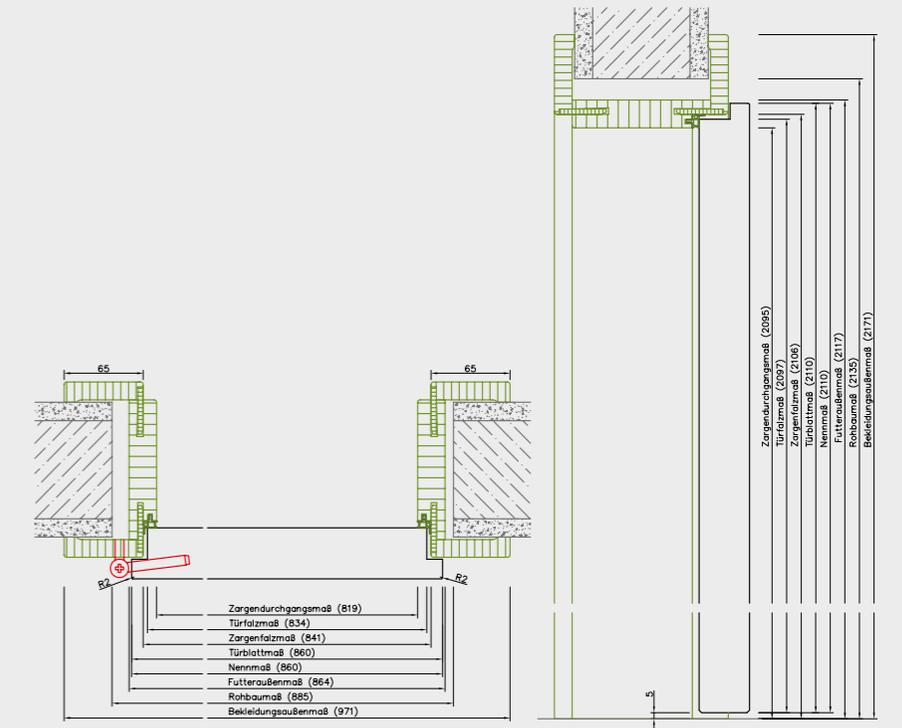

Mit der Hand an der Natur.



Maßtabelle

Bemaßung	Kürzel	Breite			
		610 mm	735 mm	860 mm	985 mm
Nennmaß	NM	610 mm	735 mm	860 mm	985 mm
Rohbaumaß	RBM	635	760	885	1010
Türblattmaß	TBM	610	735	860	985
Türfalzmaß	TFM	584	709	834	959
Zargenfalzmaß	ZFM	591	716	841	966
Zargendurchgangsmaß	ZDM	569	694	819	944
Futteraußenmaß	FAM	614	739	864	989
Bekleidungsaußenmaß	BAM	721	846	971	1096

Höhe				
1985 mm	2110 mm	2235 mm	2360 mm	2485 mm
2010	2135	2260	2385	2510
1985	2110	2235	2360	2485
1972	2097	2222	2347	2472
1981	2106	2231	2356	2481
1970	2095	2220	2345	2470
1992	2117	2242	2467	2492
2046	2171	2296	2421	2546

Türblatt

Stärke	40 mm
Rahmen	Lack = 3 seitig MDF, unten Fichte / Furnier = umlaufend Fichte
Absperrung	3,2 mm Dünnspon
Falz	25,5 x 13 mm
Bänder / Oberfläche	V 4426 WF Edelstahloptik lose beigelegt
Einlage	Röhrenspanplatteneinlage RSP
Schloß	BB Flüsterschloß Kl. 3, Edelstahl Stulp mit Logo
Oberfläche Furnier	quer, Kanten längs (Lack naturplus)
Verpackung	kartonverpackt
Rosettenbohrung	ohne
Türblattkante	FR ca. 2 mm / Aufschlagkante massiv

Zarge

gefertigt nach DIN	18101
Material	Holzwerkstoff Span / MDF
Stärke Futter	22 mm
Stärke Bekleidung	16 mm
Bekleidungsbreite	65 mm
Ausführung	Bausatz zerlegt auf Gehrung
Schließblech	silberfarbig, verstellbar
Bandaufnahme	Stahlbandtasche V 3692
Bänder	beim Türblatt lose
Dichtung	weiß / schwarz / braun je nach Oberfläche Türblatt
Wanddickenausgleich	minus 0 / plus 15 mm
Mindestwandstärke	80 mm
Oberfläche Furnier	aufrecht furniert, Lackierung naturplus
Verpackung	kartonverpackt
Radius Bekleidung	ca. 2 mm

Produktinweise

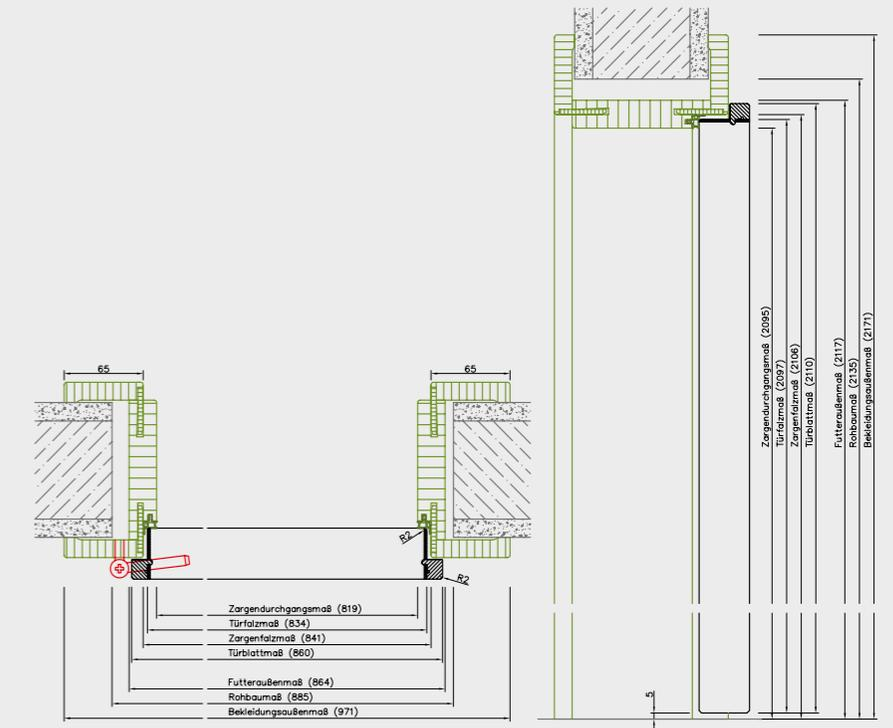
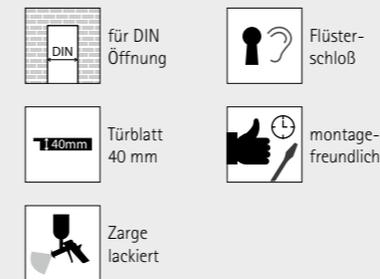

Leichtigkeit zum Schieben.

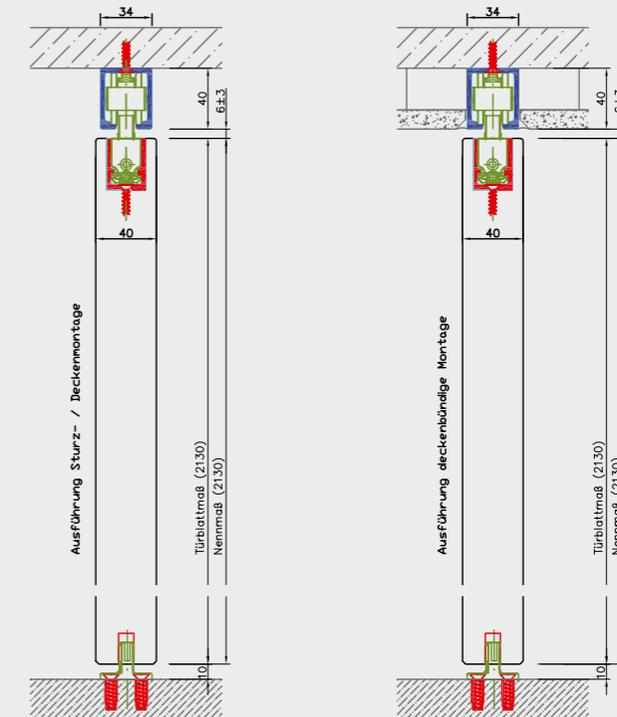
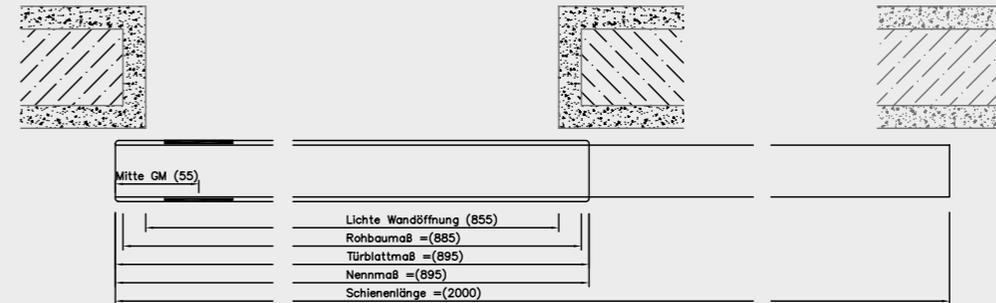

Türblatt

Stärke	40 mm
Rahmen	Lack = 3 seitig MDF, doppelter Riegel oben / Furnier = 4 seitig Fichte Massivholz, doppelter Riegel oben
Absperrung	3,2 mm Dünnspon / 3,5 HDF
Falz	stumpf
Bänder / Oberfläche	ohne
Einlage	Röhrenspanplatteneinlage RSP
Schloß	ohne
Oberfläche Furnier	quer, Kanten längs (Lack naturplus)
Oberfläche lackiert	mehrschichtiger Lackaufbau
Verpackung	kartonverpackt
Griffmuschel / Fräsung	ohne Fräsung
Türblattkante	leicht gefast

Impressum

Herausgeber

vitaDOOR GmbH & Co. KG
Hölderlinstraße 55
48703 Stadtlohn
Tel. 0 25 63 - 93 00-0
Fax 0 25 63 - 93 00-64
www.vitadoor.de
info@vitadoor.de
(Schutzgebühr € 3,- inkl. MwSt.)

Konzeption | Gestaltung

w+ Werbe- und Internetagentur GmbH
www.w-plus.de

Papier

FSC zertifiziert, umweltschonend



Besuchen Sie Ihren kompetenten Fachhändler vor Ort.

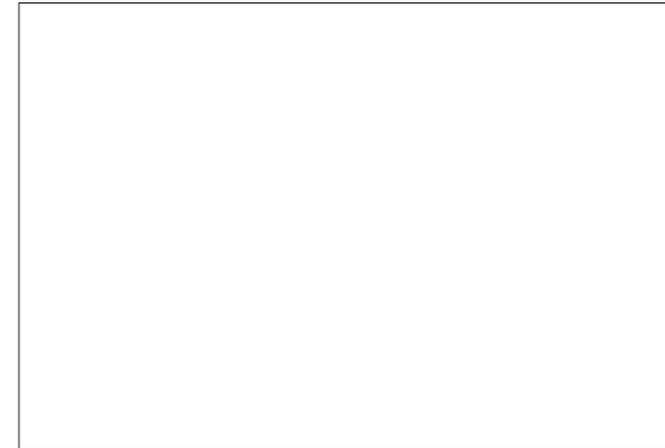

vitaDOOR GmbH & Co. KG
Hölderlinstraße 55
48703 Stadtlohn
Tel. 0 25 63 - 93 00-0
Fax 0 25 63 - 93 00-61
info@vitaDOOR.de

www.modul-werk.de

